

# MASAMI ターンテーブル式 タルト成形機 HIGH spec

より正確に  
より安定的に

回転テーブルには  
モータ駆動方式を採用

位置制御機能により  
工場のエアインフラに  
影響されにくい仕様です！

タッチパネルで  
一括管理！

【運転設定】

【プレス回数】

【機械状態】

etc



様々な生地にも  
細かな設定が可能です！



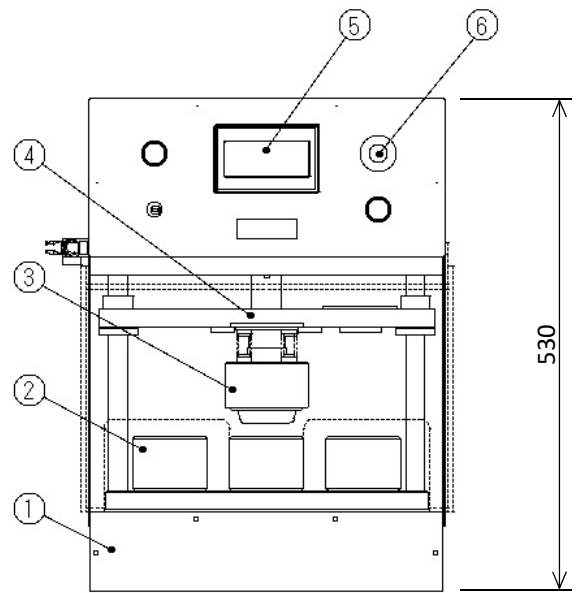
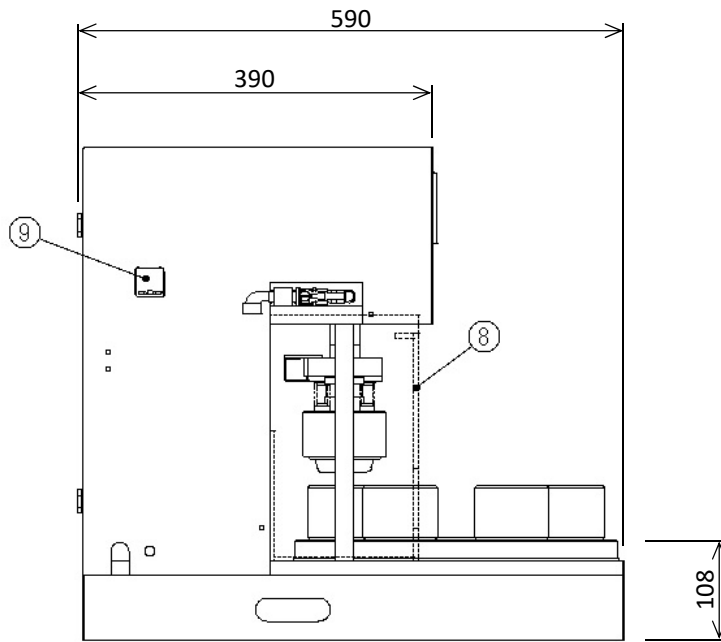
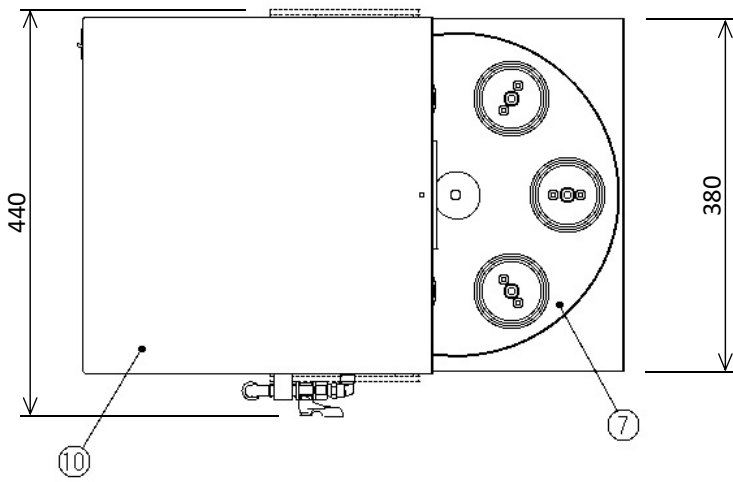

No.	部品名称	備考
1	機械本体	
2	タルトメス型	
3	タルトオス型	
4	タルトプレス装置	シリンダー方式
5	操作パネル	タッチパネル方式

No.	部品名称	備考
6	非常停止押し釦	緊急時に使用
7	ターンテーブル	モーター駆動方式
8	安全カバー	安全装置付
9	レギュレータ	圧力センサー付
10	制御ボックス	

**各種タルトカップ形状 是非ご相談下さい！**

**MASAMI SANGYO CO., LTD.**  
**マサミ産業 株式会社**

〒332-0002 埼玉県川口市弥平4-5-24  
 Tel : 048-223-2283 Fax : 048-223-9942

4-5-24 YAHEI, KAWAGUCHI CITY,  
 SAITAMA PREF, JAPAN 〒332-0002  
 Tel : +81 48 223 2283 Fax : +81 48 223 9942  
 URL : <http://www.masami-sangyo.co.jp>  
 E-mail : [info-m@masami-sangyo.co.jp](mailto:info-m@masami-sangyo.co.jp)

