

《型抜きサブレ・レーズンサンド皮等の専用機》

# マサミデポジッター ニューサブレ専

ご希望の模様デザインやキャラクター製品、レーズンサンド用サブレなどができます。  
貴社のユニークな製品作りのお手伝いをさせていただきます。



## 特長

- 1 手抜き以上のサクサクした仕上がりです。
- 2 手粉を使わない為、生地に変化がなく食感を損ないません。
- 3 厚さ焼き上り2~10mm 自在、直径焼き上り30~100mm まで。
- 4 返送コンベアで残生地が出ません。
- 5 多列で生産量増大

返送コンベア  
型抜き後の残生地を本コンベアで  
生地ホッパーへ自動返送し再利用します。

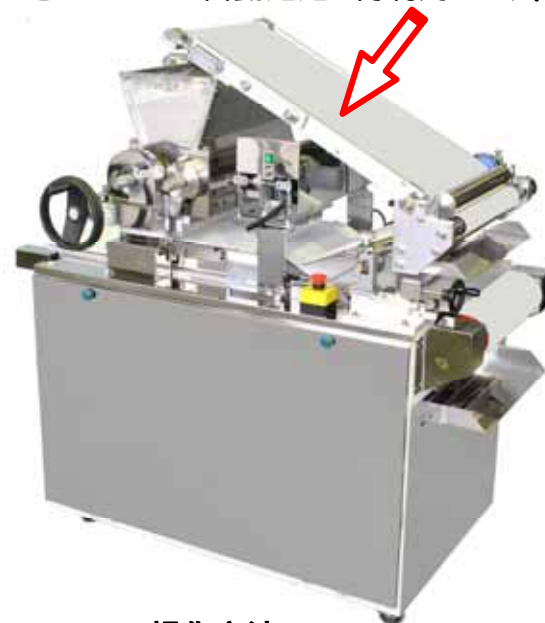

## 操作方法

集中コントロール方式で  
スピードストローク調整は簡単です。

豊富な実績を誇る、絞り出し口金(一例) 他に SUS 抜き型・樹脂口金等ございます。

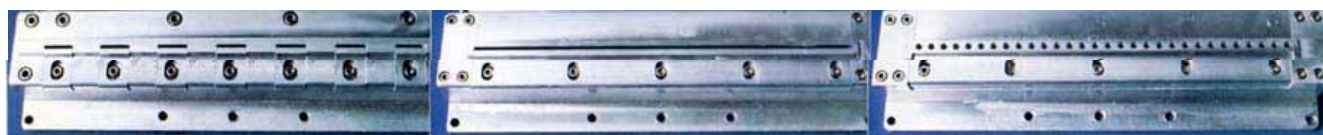

レーズンサンド皮



模様付きサブレ



スティック状

マサミ産業株式会社



模様付きサブレ  
ご希望の模様デザインの制作もお手伝い致します。

## スタンプ印



## 仕様

1 電源容量	200V 3相 最大 6A
2 機械重量	約 400kg
3 使用天板	長 550 × 巾 400mm 他
4 生産数量例(1日7時間)	20,000 ~ 60,000 個/日

SAB 寸法図  
DIMENSIONS: mm

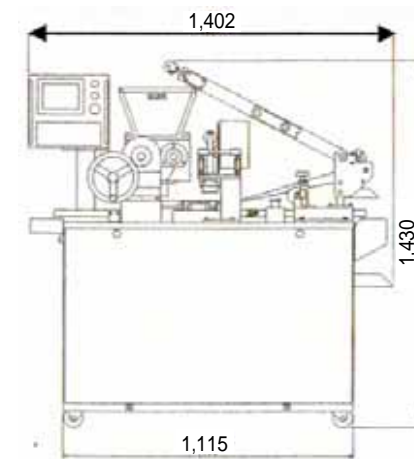
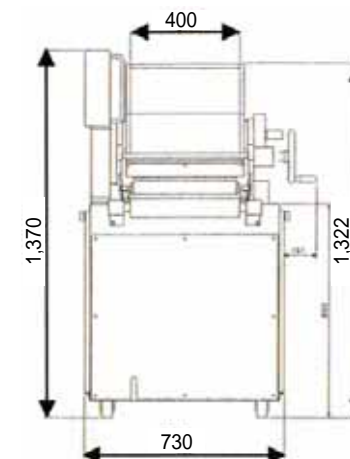

CB 方式カッティング及びスタンピング装置  
ストローク最大 50 回/分 切断厚最大 20mm  
低騒音カット、高速カットで生地を引きずりません。

## スタンプカット



## マサミ産業株式会社

本社 〒332-0002 埼玉県川口市弥平4-10-21  
工場 TEL.(048)223-2283(代) FAX.(048)223-9942  
URL <http://www.masami-sangyo.co.jp>  
E-mail [info-m@masami-sangyo.co.jp](mailto:info-m@masami-sangyo.co.jp)

MASAMI SANGYO CO., LTD.

4-10-21 YAHEI, KAWAGUCHI CITY, SAITAMA PREF, JAPAN 〒332-0002

20110216

代理店 Agent